

УСТАНОВКА ЗАДНИХ СТЕКОЛ (I)

На данном этапе мы соединим с молдингом заднее левое стекло, а затем прикрепим его к кузову тремя винтами.

ДЕТАЛИ ДАННОГО ВЫПУСКА

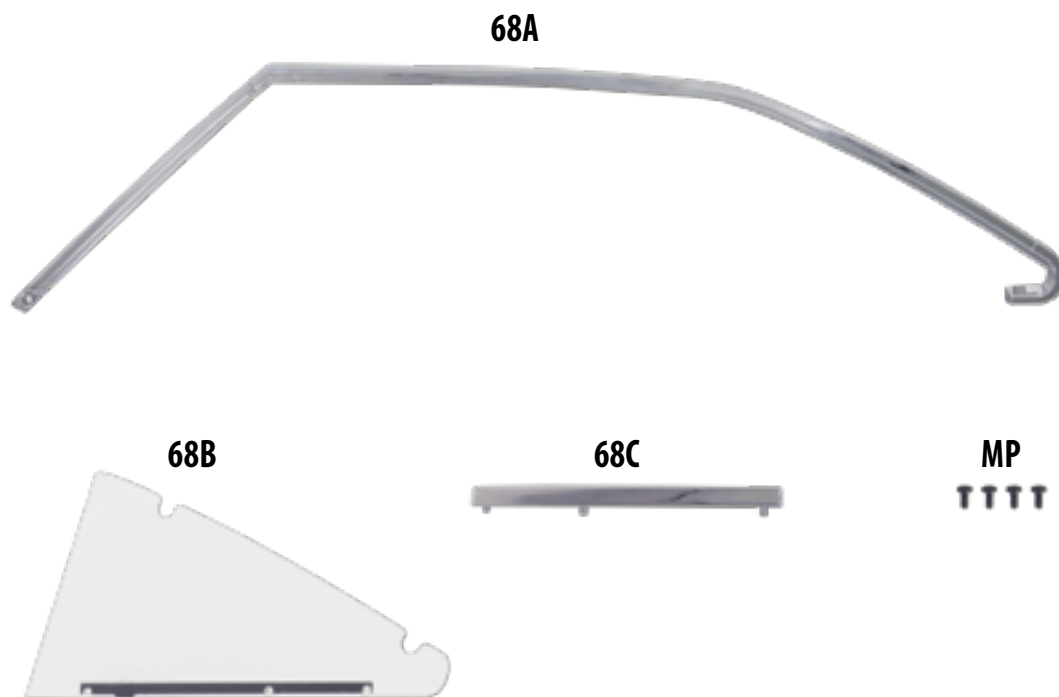

68A Левый хромированный молдинг, деталь 1

68B Заднее левое стекло

* Даны с запасом.

68C Левый хромированный молдинг, деталь 2

MP Винты (1,7 × 3,5 мм) × 4*

УЗЕЛ СБОРКИ



Заднее стекло

Внимание: представленные на иллюстрациях детали могут отличаться от прилагаемых к выпуску.



68.1 **СОЕДИНИТЕ** деталь 68С с черной полосой на внешней стороне стекла 68В так, как показано на фотографии. ►

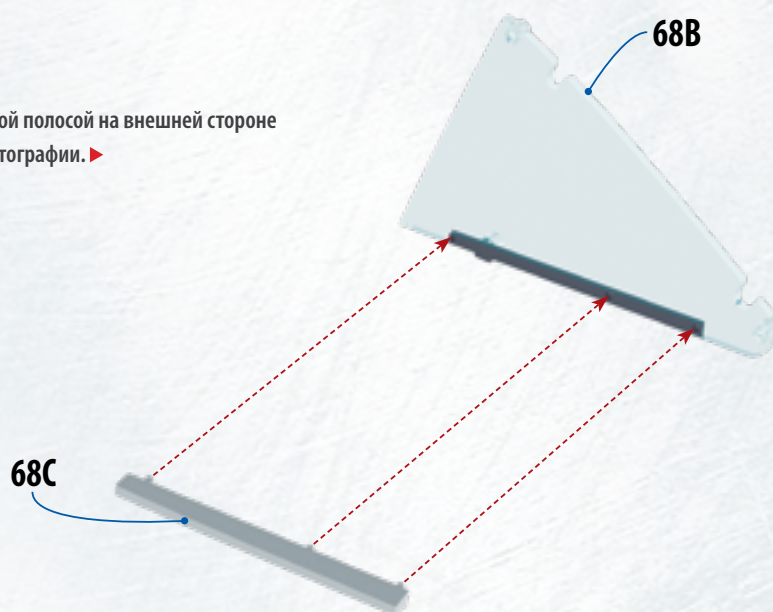

68.2 **ВСТАВЬТЕ СТЕКЛО 68В** в предназначенный для него проем с левой стороны средней части кузова 61А. ▼

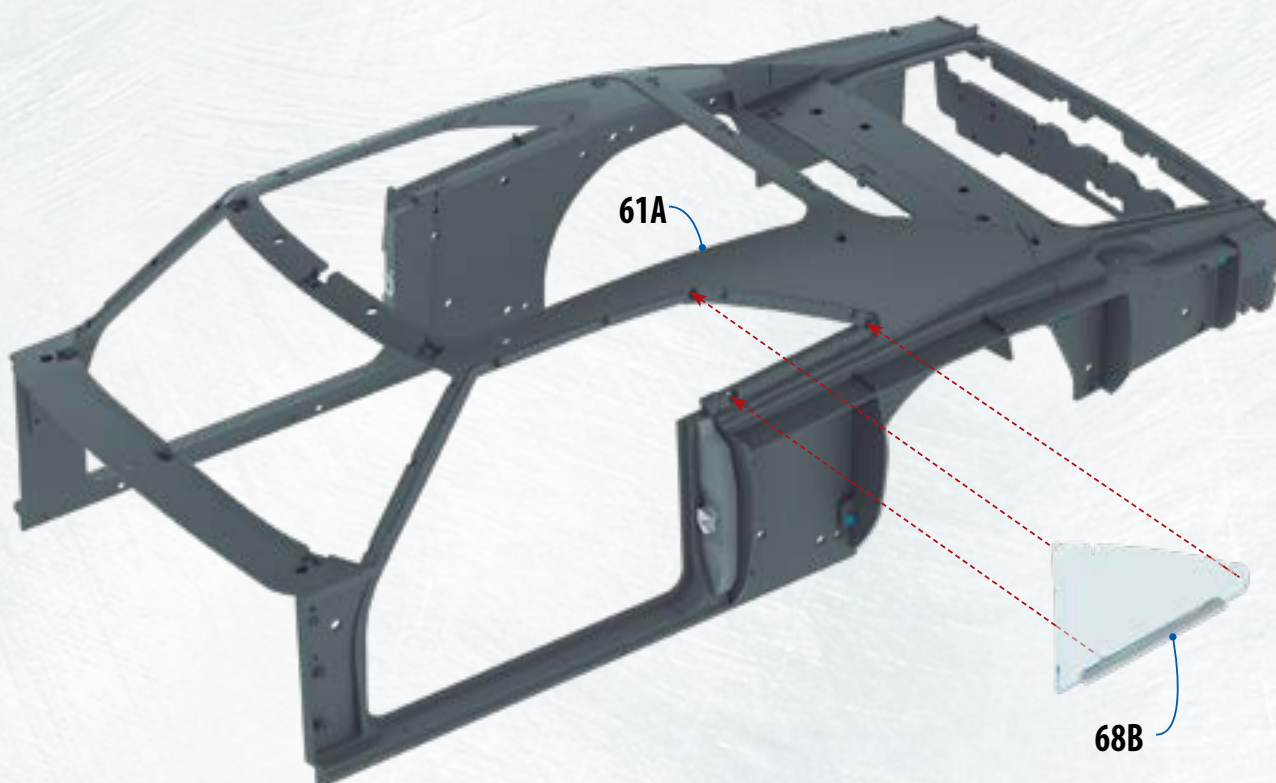

Установка задних стекол (I)

68.3 **Чтобы прикрепить** стекло 68В к детали 61А, с внутренней стороны кузова вставьте и закрутите два винта МР в указанные на фотографии отверстия. ▼

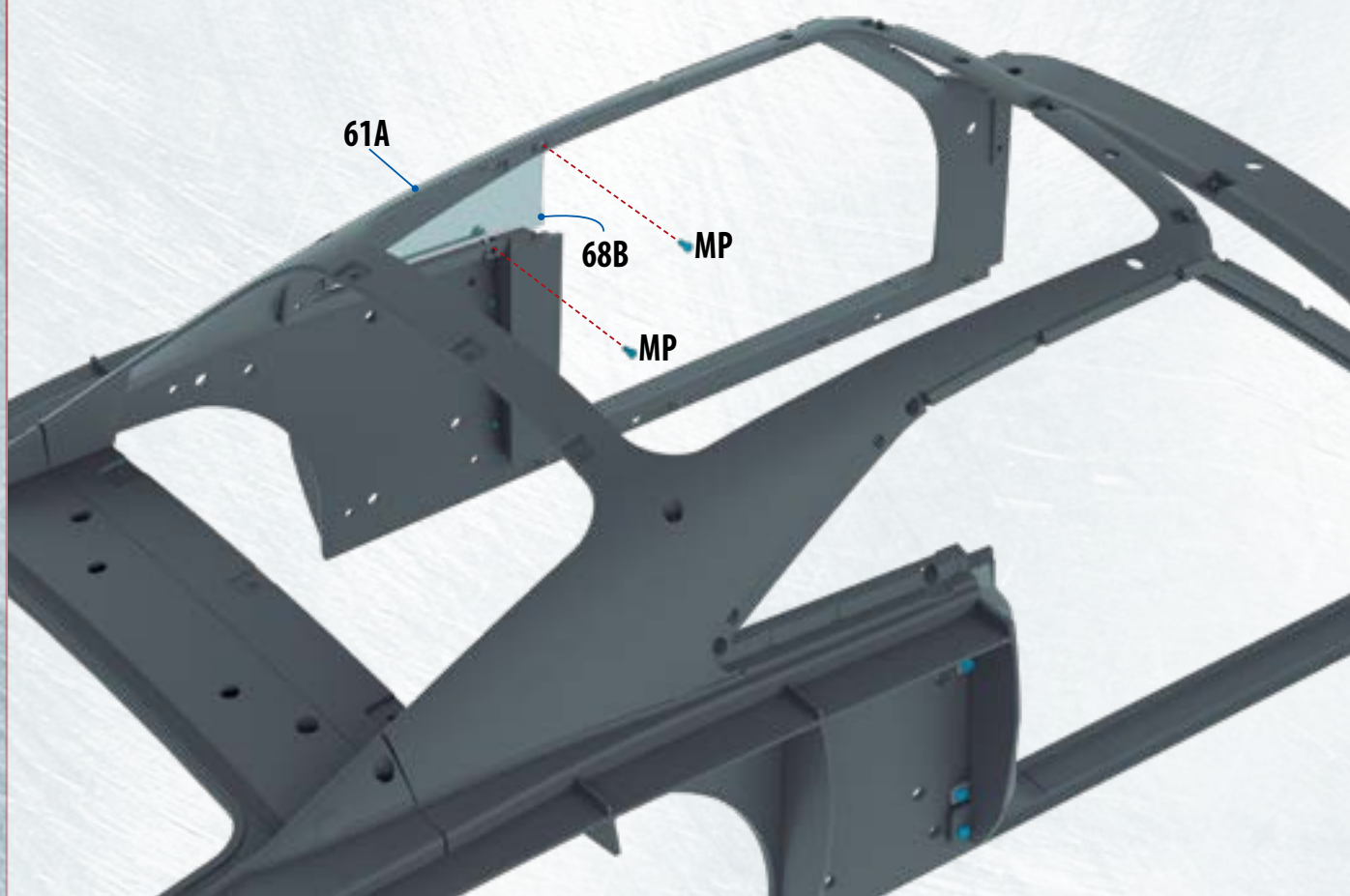

СОВЕТ

При сборке на некоторых деталях, особенно на стеклах и кузове, остаются отпечатки пальцев. Чтобы этого не произошло, используйте перчатки из хлопка или микрофибры, как это делают часовщики. Такие перчатки пригодятся вам не только на этапе сборки, но и когда ваш Dodge Charger будет готов к демонстрации.

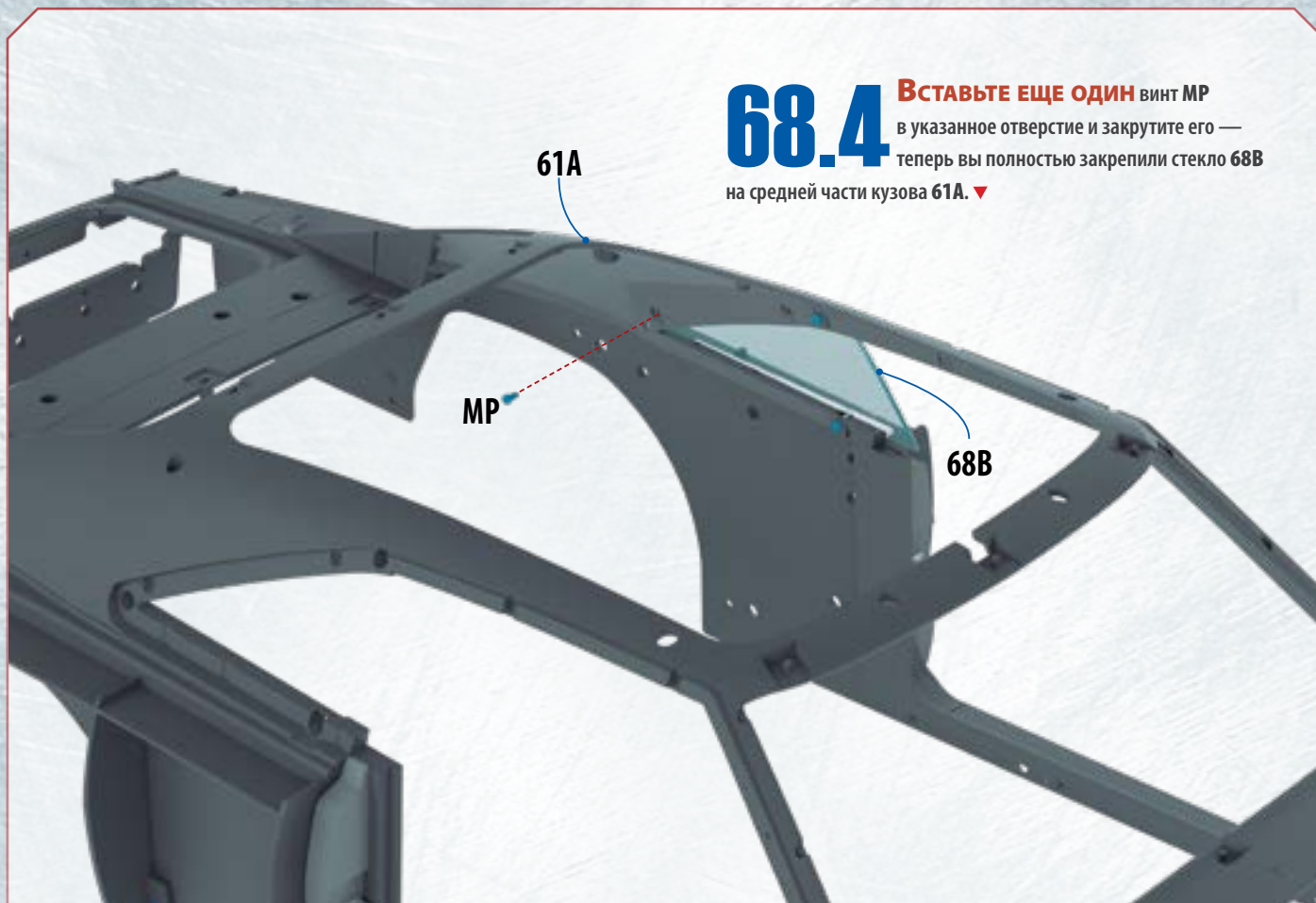

68.4 Вставьте еще один винт MP в указанное отверстие и закрутите его — теперь вы полностью закрепили стекло 68B на средней части кузова 61A. ▼

РЕЗУЛЬТАТ СБОРКИ: ШЕСТЬДЕСЯТ ВОСЬМОЙ ЭТАП



⬇ На этом изображении представлен кузов с установленным задним левым стеклом. Не хватает верхнего молдинга, который мы установим позже.